

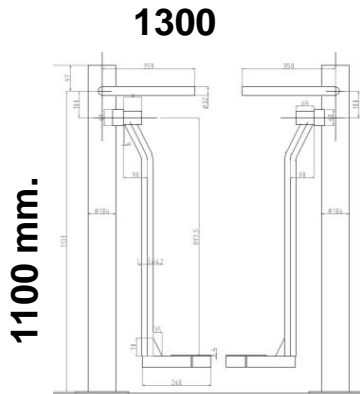

SMARTGYM

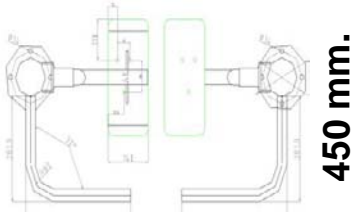

I PATTINI



REF: FP09



Funzioni: Lavoro cardiovascolare e tonifica i muscoli della coscia

CARATTERISTICHE TECNICHE

Struttura:

Tubo di acciaio inossidabile AISI 316L marino di 3mm. di spessore, garantito contro la corrosione ed assicura una lunga vita al prodotto

Sicurezza:

Viterie in acciaio inossidabile antivandalismo, tappi copri viterie antivandalismo, elementi in HDP (Polietilene ad alta densità)

Area d'influenza:

Rispettare un diametro periferico di sicurezza di 1,5 metri.

Istruzioni per l'uso:

Istruzioni per l'uso in laminato vinilico in ogni macchina

Montaggio:

1/2 ora di lavoro circa.

Imballaggio:

Composto da 3 scatole di cartone doppia onda.

Ancoraggio:

Fare una gettata di cemento minima di mm. 700 per lato con una profondità di 700 mm.

