

Scheda Prodotto



Modello ► BHR162R

Descrizione ► Tassellatore batteria 14,4V Li-ion

Applicazioni Principali

Il modello BHR162 è un tassellatore a batteria Li-ion, leggero e compatto, con impugnatura posteriore ergonomica. Dotato di 2 funzioni (Rotazione - Rotazione + Percussione), risulta estremamente versatile. Costituito dalla medesima parte meccanica-pneumatica utilizzata sul tassellatore Makita a tensione di rete HR1830.

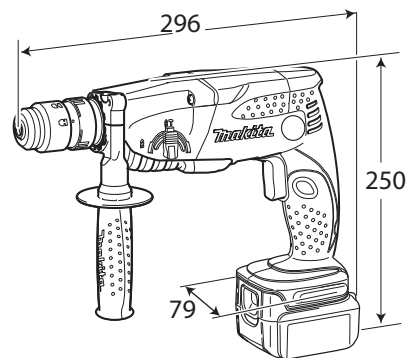

Specifiche Tecniche

Batteria	Tensione (V)	14,4
	Intensità (Ah)	3,0
	Tipo cella	Li-ion
Potenza resa (W)		250
Velocità a vuoto (g/min)		0 - 1500
Percussioni al minuto		0 - 5000
Attacco utensile		SDS-Plus
Capacità foratura (mm)	Acciaio	13
	Legno	24
	Muratura	16
Freno motore		Si
Frizione di sicurezza		Si
Variatore elettronico velocità		Si
Reversibilità		Si
Peso (Kg)		2,1*

*Inclusa batteria

Accessori in Dotazione

2 batterie	Caricabatteria
Impugnatura laterale	Asta di profondità
Valigetta	-

Modello  BHR162R

