



BARRIERA D'ARIA INDUSTRIALE MODELLO **SO-IND** Fino a 6 mt

Scheda tecnica con ultima revisione 02/2023

Adatto per aree di stoccaggio, hangar, autorimesse, magazzini refrigerati e altro



Codice prodotto:**SO-IND****Fornitore:****TECNOKLIMA SRL**

Via della Repubblica, 1 ABCD 40057 Granarolo dell'Emilia (BO) Italy
Telefono (+39) 051/6056846 - 051/6066593 - Fax (+39) 051/761367
Email info@tecnoklima.it - assistenza@tecnoklima.it
Sito web www.tecnoklima.it

La barriera a lama d'aria rappresentano quanto di più innovativo esista sul mercato per creare una porta "invisibile" tra locali con diverse temperature. Infatti, le porte aperte sono la causa principale di perdite di calore con inevitabile incremento dei costi per il riscaldamento (o il condizionamento) di locali come negozi, celle frigo, capannoni, supermercati, reception di hotel, magazzini, palestre ecc. Le porte a lama d'aria o barriere d'aria Tecnoklima permettono l'accesso con automezzi in locali per carico/scarico merci in industrie, parcheggi o locali adibiti all'ingresso di ambulanze senza perdere tempo ad aprire e chiudere porte e portoni e conseguente perdita del calore accumulato all'interno. Taglia aria per porte d'entrata ideali per essere inseriti nel controsoffitto. Barriere a lama d'aria anti-insetto, ideali per limitare ed eliminare l'ingresso di insetti volanti, come zanzare e mosche. La corretta installazione di porte a lama d'aria, o taglia aria per porte di entrata, Tecnoklima crea situazioni di sicuro benessere e di risparmio energetico all'intero di ambienti commerciali. Così si riduce drasticamente il consumo energetico in particolar modo quando esiste una sostanziale differenza di temperatura tra l'aria interna e l'aria esterna.

La nostra gamma di porte a lama d'aria dispone di vari modelli di barriere sia a carattere commerciale, industriale e semi-industriale. Per ognuna delle categorie sono disponibili tre versioni, ad aria neutra o ricircolo aria ambiente, con eventuale riscaldamento a resistenze elettriche o batterie ad acqua calda. Alcuni modelli sono inoltre disponibili nelle versioni ad installazione verticale. Le dimensioni in larghezza di lavoro sono variabili e, a seconda dei modelli possono coprire vani di 90/100/120/150/200 cm.

Barriere d'aria SO-IND di elevate prestazioni, da impiegare in edifici a destinazione industriale, aree di stoccaggio, hangar, autorimesse, magazzini refrigerati, ecc. I portoni aperti per le operazioni di carico e scarico merci, o per il semplice passaggio dei muletti, sono la causa principale della perdita di calore nel periodo invernale, o viceversa nei periodi estivi. Il lancio dell'aria protegge efficacemente aperture fino a 5,50 metri di altezza. L'effetto barriera è massimizzato grazie all'esclusivo sistema "straw system" che attribuisce all'aria un moto lineare, rettilineo, con modeste deviazioni laterali. Le SO-IND Tecnoklima sono disponibili nella versione senza riscaldamento, oppure con riscaldamento ad acqua o elettrico. In quest'ultimo caso sono utilizzate resistenze elettriche a filo, senza inerzia, con riscaldamento pressoché immediato. La fornitura può essere completata con staffe di fissaggio a muro o a soffitto, che permettono anche di orientare il flusso d'aria della barriera per meglio contrastare la forza dell'aria entrante. Sono disponibili vari tipi di controllo della velocità dell'aria e del sistema di riscaldamento.

Lunghezze: 1,65, 2,2 e 2,75 metri.

Portata d'aria fino a 18.500 m³/h.

Installazione orizzontale e verticale.

Riscaldamento ad acqua (W2), elettrico (R1) o senza riscaldamento (S0).

Struttura modulare progettata per installazione in ambienti industriali.

Facilità di assemblaggio di più moduli grazie alla fornitura di staffe di assemblaggio e supporto dedicate.

Struttura in acciaio zincato o verniciato RAL9010.

Comfort ambientale, grazie al mantenimento di una climatizzazione ottimale, in ogni periodo dell'anno.

Diminuzione dello spreco energetico e miglioramento delle condizioni termiche degli stabili.

Impediscono l'ingresso a insetti volanti come zanzare e mosche, dando sollievo a clienti e staff.

Protezione invisibile contro polvere, inquinamento, particelle sospese, fumi e cattivi odori.

Accesso maggiormente facilitato.

Modello	Portata aria ¹ m ³ /h	Pressione sonora ²		Potenza riscald. kW	Riscaldatore elettrico V/A	Motori V/A	Peso Kg
		3 metri	5 metri				
SO-IND-150-S0AC	11.550	67,5	63,0	-	-	230/3,9	51
SO-IND-200-S0AC	15.100	69,3	64,9	-	-	230/5,1	69
SO-IND-250-S0AC	18.500	71,1	66,7	-	-	230/6,5	83
SO-IND-150-E1AC	11.550	67,5	63,0	24,3	400/35,2	230/3,9	55
SO-IND-200-E1AC	15.100	69,3	64,9	32,4	400/47,0	230/5,1	74
SO-IND-250-E1AC	18.500	71,1	66,7	40,5	400/58,6	230/6,5	89
SO-IND-150-V2AC	10.300	67,5	63,1	75,2	-	230/3,9	60
SO-IND-200-V2AC	13.700	68,4	64,0	101,0	-	230/5,4	78
SO-IND-250-V2AC	17.000	70,0	65,5	127,0	-	230/6,7	98

¹ Portate d'aria misurate secondo ISO 27327-1

² Livelli di pressione sonora secondo ISO 27327-2 a 3 e 5 m di distanza alla massima velocità. Fattore direzionale: Q=2

Parametri batterie elettriche

Modello	Portata aria ¹ m ³ /h	Potenza riscaldamento kW	Incremento temperatura aria* °C
SO-IND-150-E1AC	11550	24,3	6,3
SO-IND-200-E1AC	15100	32,4	6,4
SO-IND-250-E1AC	18500	40,5	6,5

¹ Portate d'aria misurate secondo ISO 27327-2

*Alla portata aria massima, e con la massima potenza elettrica.

Parametri delle batterie ad acqua per salto di temp. 60/40 °C

Modello	Portata aria ¹ m ³ /h	Potenza riscald.* kW	Temp. uscita aria °C	Portata acqua L/S	Perdita di carico kPa
SO-IND-150-V2AC	10300	37,6	26,1	0,45	8
SO-IND-200-V2AC	13700	50,2	26,2	0,61	7
SO-IND-250-V2AC	17000	62,7	26,2	0,76	5

Parametri delle batterie ad acqua per salto di temp. 70/50 °C

Modello	Portata aria ¹ m ³ /h	Potenza riscald.* kW	Temp. uscita aria °C	Portata acqua L/S	Perdita di carico kPa
SO-IND-150-V2AC	10300	50,4	30,1	0,61	13
SO-IND-200-V2AC	13700	67,6	30,2	0,82	9
SO-IND-250-V2AC	17000	84,5	30,4	1,03	9

Parametri delle batterie ad acqua per salto di temp. 90/70 °C

Modello	Portata aria ¹ m ³ /h	Potenza riscald.* kW	Temp. uscita aria °C	Portata acqua L/S	Perdita di carico kPa
SO-IND-150-V2AC	10300	75,2	38,1	0,92	24
SO-IND-200-V2AC	13700	101	38,4	1,24	17
SO-IND-250-V2AC	17000	127	38,7	1,55	15

Parametri delle batterie ad acqua per salto di temp. 80/60 °C

Modello	Portata aria ¹ m ³ /h	Potenza riscald.* kW	Temp. uscita aria °C	Portata acqua L/S	Perdita di carico kPa
SO-IND-150-V2AC	10300	62,9	34,1	0,76	18
SO-IND-200-V2AC	13700	84,6	34,3	1,03	14

SO-IND-250-V2AC	17000	106	34,5	1,29	11
-----------------	-------	-----	------	------	----

¹Portate aria misurate secondo ISO 27327-2

*Con temperatura entrata aria +15 °C

DATI TECNICI

REGOLAZIONI

	CP13	STRA1
Tipo di controllo	manuale	manuale
Regolazione portata aria	no	5 velocità
Possibilità connessione contatto porta	si	si
Controllo esterno	si	si
Indicazione intervallo di manutenzione	no	si
Controllo riscaldamento	si	no

Numero di ventilatori presente in ciascun modello di barriere serie SO-IND

Modello	SO-IND-150	SO-IND-200	SO-IND-250
Numero ventilatori	3	4	5

Numero massimo di ventilatori che possono essere collegati ai vari tipi di regolatori

Numero massimo di ventilatori	3	5	12
Regolatori serie STRA1-	-050	-075	-160
Regolatori serie CP-			-13

DIMENSIONALE

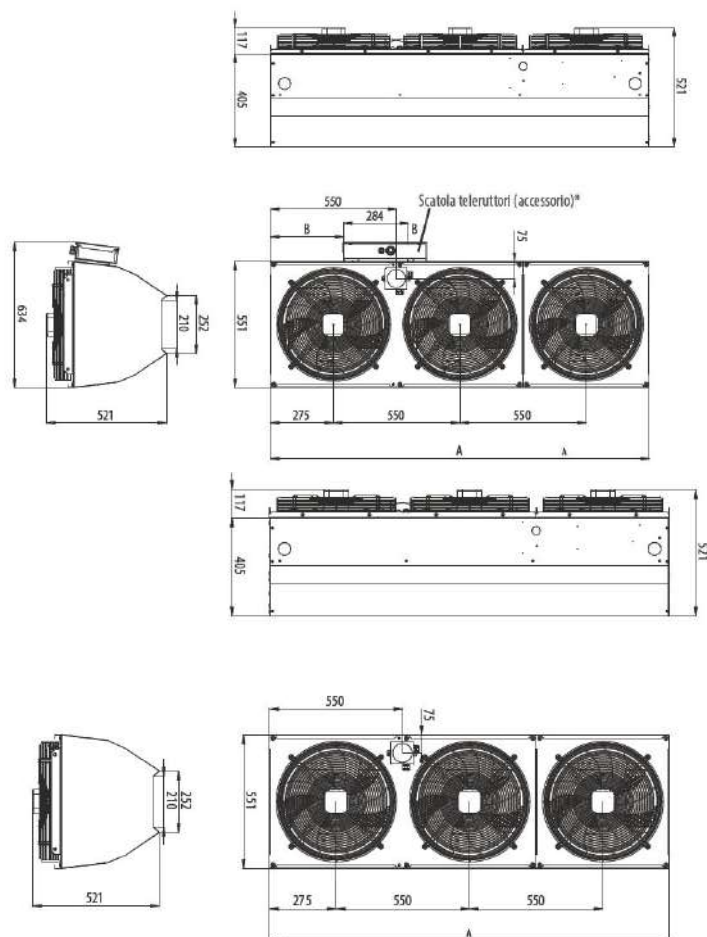

DIMENSIONALE

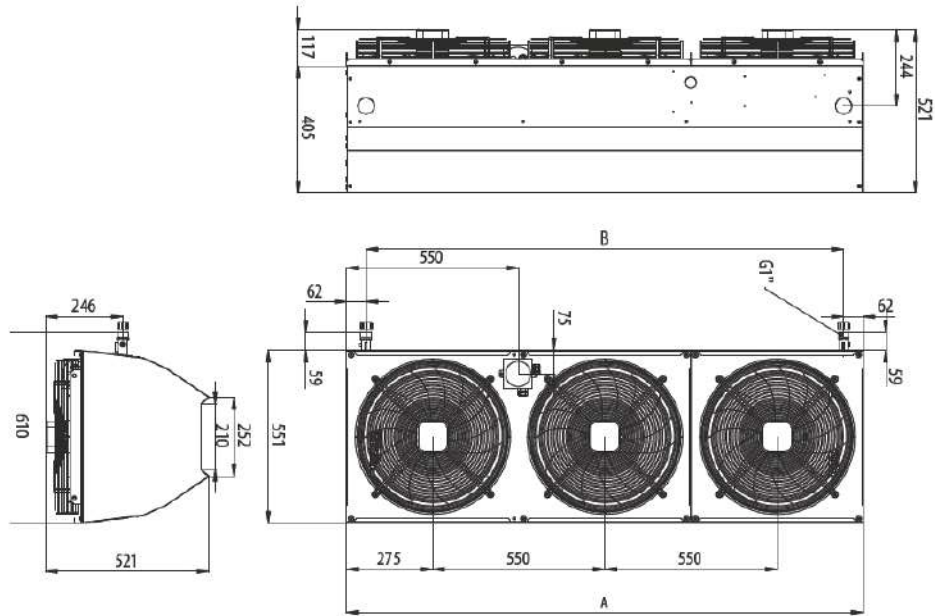

Modello E1	A (mm)	B (mm)	Modello V2	A (mm)	B (mm)
SO-IND-150	1650	320	SO-IND-150	1650	1526
SO-IND-200	2200	870	SO-IND-200	2200	2076
SO-IND-250	2750	870	SO-IND-250	2750	2626

Modello S0	A (mm)
SO-IND-150	1650
SO-IND-200	2200
SO-IND-250	2750

MONTAGGIO ORIZZONTALE A SOFFITTO

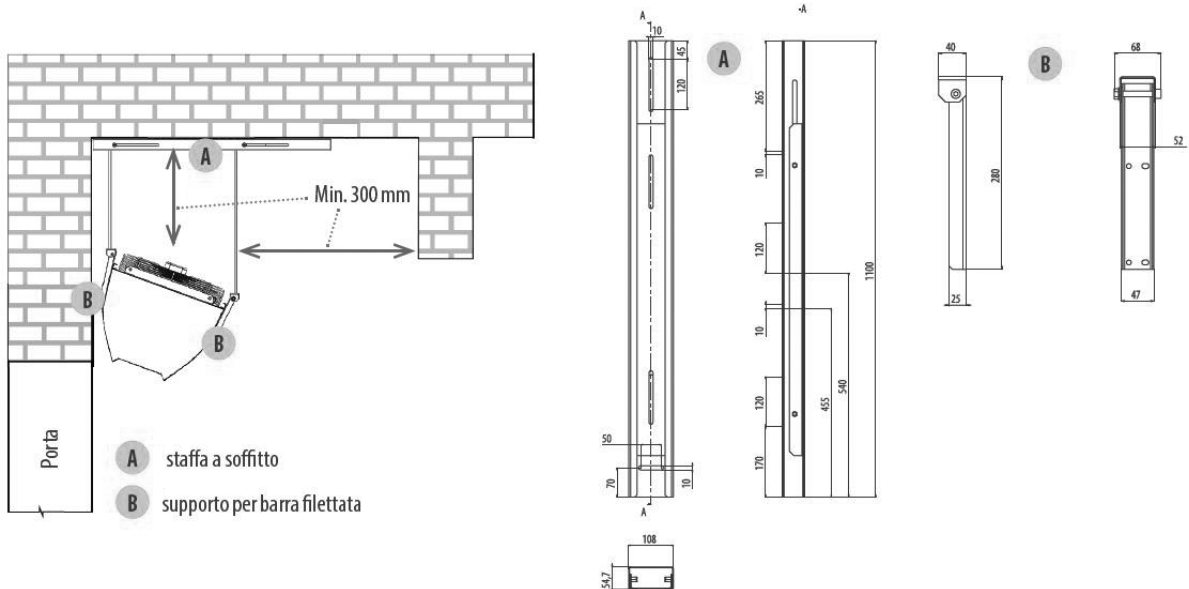

BARRE FILETTATE NON FORNITE

H-STROP kit supporto a soffitto, composto da 1 staffa a soffitto A e 2 supporti per barra filettata B

	NUMERO DI MODULI COLLEGATI IN LINEA								
	1	2	3	4	5	6	7	...	N
Numero di kit supporti necessario	2	3	4	5	6	7	8	...	N + 1

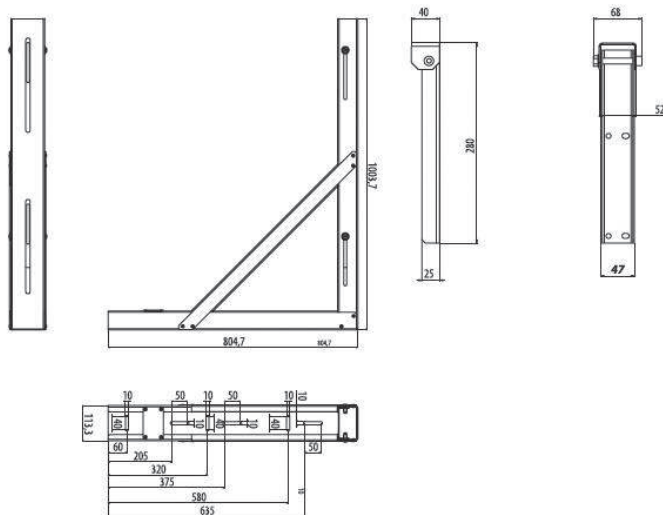
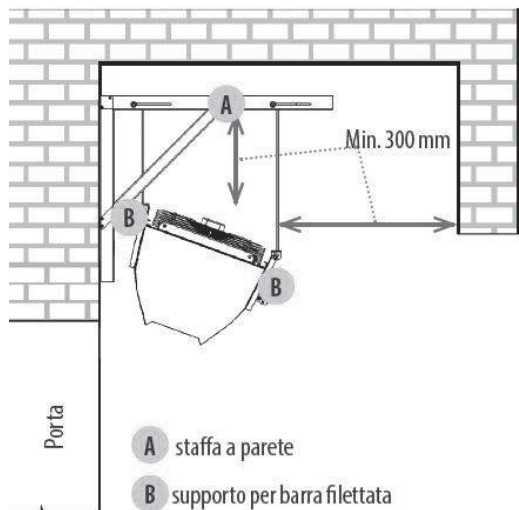

BARRE FILETTATE NON FORNITE

H-STENA kit supporto a parete, composto da 1 staffa a 90° A e 2 supporti per barra filettata B

	NUMERO DI MODULI COLLEGATI IN LINEA								
	1	2	3	4	5	6	7	...	N
Numero di kit supporti necessario	2	3	4	5	6	7	8	...	N + 1

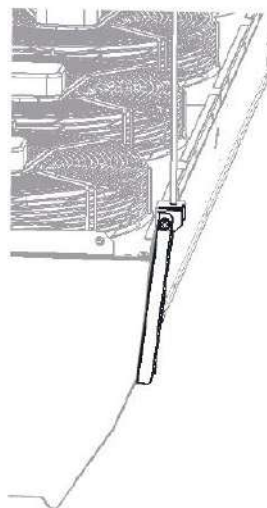
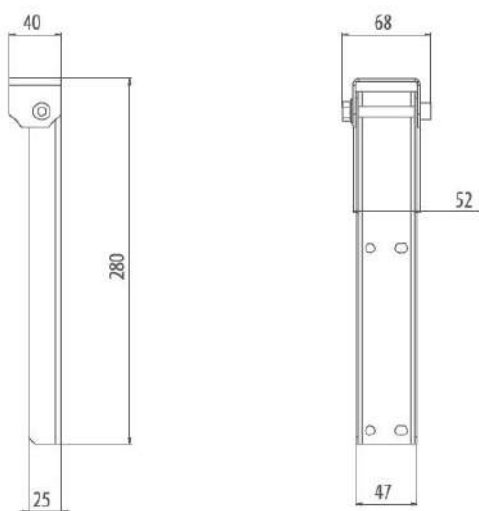

BARRE FILETTATE NON FORNITE

H-ZAVES staffa per aggancio barre filettate

Se non è stato ordinato alcun kit per supporto orizzontale è tuttavia possibile ordinare le staffe per l'aggancio delle barre filettate.

	NUMERO DEI MODULI COLLEGATI IN LINEA				
	1	2	3	...	N
Numero staffe	4	6	8	...	N2 + 2

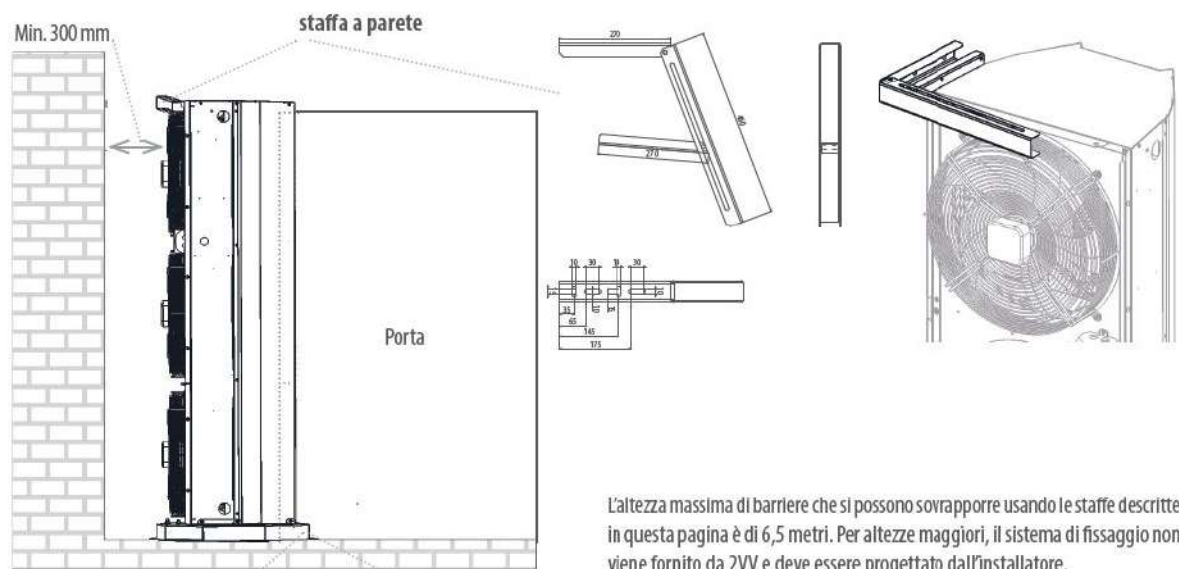

L'altezza massima di barriere che si possono sovrapporre usando le staffe descritte in questa pagina è di 6,5 metri. Per altezze maggiori, il sistema di fissaggio non viene fornito da ZVV e deve essere progettato dall'installatore.

pedistallo orientabile

Pedistallo per il fissaggio della barriera sul pavimento, con possibilità di rotazione massima di 20°.

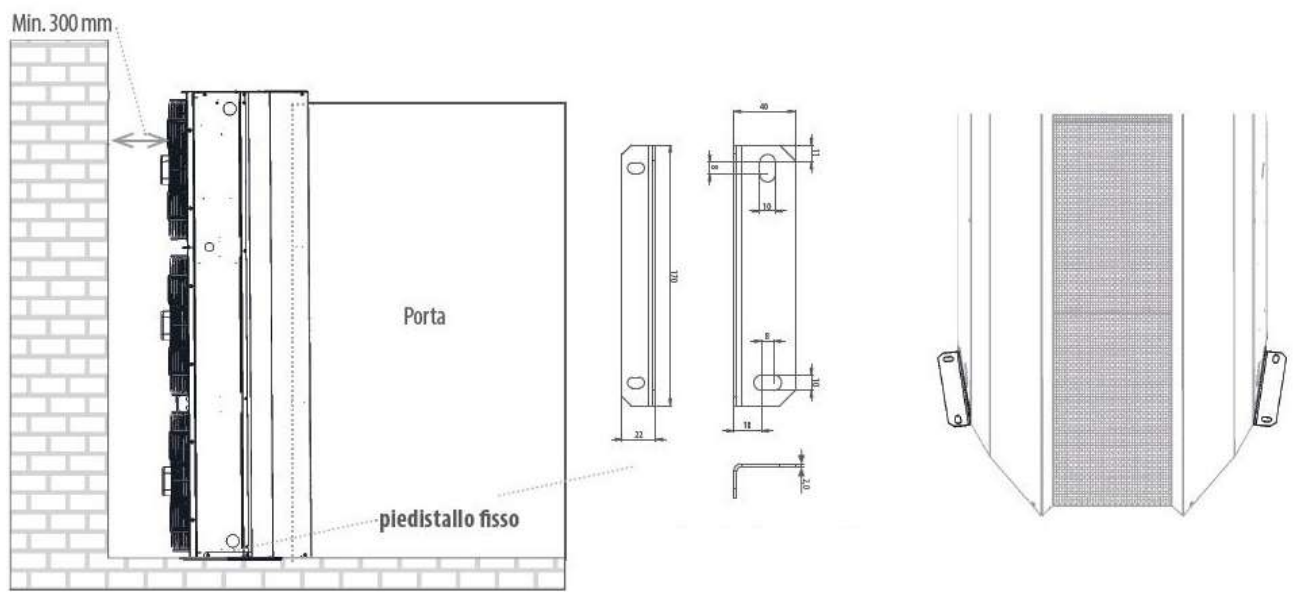
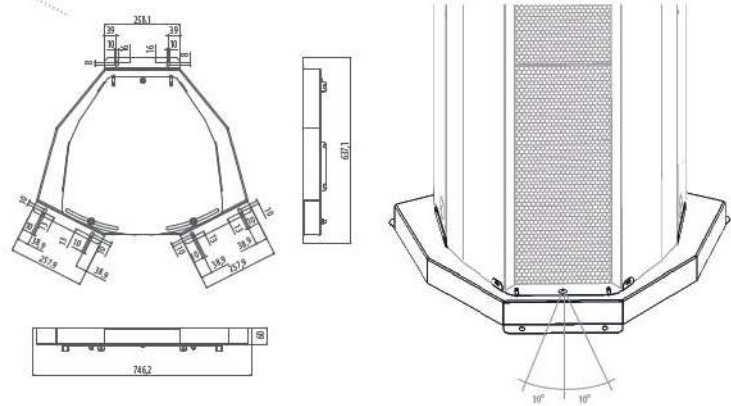



* L' altezza massima di installazione dei moduli è puramente indicativa. Il dimensionamento delle lame d'aria deve considerare la eventuale presenza di correnti d'aria nel locale derivante ad esempio da esposizioni dell'edificio, correnti d'aria esistenti o estrazioni d'aria particolarmente intense che ne potrebbero influenzare negativamente la resa. In particolare i dimensionamenti vengono eseguiti considerando una velocità di ingresso aria dalla porta uguale o inferiore a 0,5 m/s.

TECNOKLIMA SRL
Trattamento aria per aziende e privati

Sede amministrativa e magazzino:
Via della Repubblica, 1 ABCD
40057 Granarolo dell'Emilia (BO) Italy

Telefono +39 051/6056846 - 051/6066593
Email info@tecnoklima.it
Web www.tecnoklima.it

 **TecnoKlima**

Il produttore si riserva il diritto di apportare variazioni migliorative ai propri prodotti senza preavviso. Le caratteristiche possono subire variazioni dipendentemente da modifiche apportate per eventuali personalizzazioni.